



BOLIGPRODUSENTENE

Boligprodusentenes bransjenorm for parkeringsplasser i garasjeanlegg

Lars Myhre, teknisk sjef, Boligprodusentene

14. februar 2025

Boligprodusentenes bransjenorm for størrelse på parkeringsplasser

Bakgrunn:

- Standard Norge publiserte i september 2024 kontrakt om kjøp av parkeringsplasser, hvor det i kontrakten kan henvises til spesifisert anvisning eller norm
- Boligprodusentenes bransjenorm kan være en slik henvisning. Bransjenormen viser dimensjonerende mål for prosjektering av størrelse på parkeringsplasser i garasjeanlegg.



BOLIGPRODUSENTE

Boligprodusentenes bransjenorm for størrelse på parkeringsplasser i garasjeanlegg

Version: 1.0
Dato: 27.06.2024

1 Innledning

Boligprodusentenes bransjenorm beskriver minimumsmål for at parkeringsplasser skal være funksjonelle for gitte forutsetninger. Bransjenormen er primært beregnet på parkeringsplasser i innendørs garasjeanlegg, men er også relevant for utendørs parkering. Bransjenormen beskriver ikke størrelse på parkeringsplasser i carporter og små garasjer.

1.1 Funksjonskrav i TEK17

Byggeteknisk forskrift (TEK17) stiller krav til nye byggverk. TEK17 stiller i § 12-1 første ledd overordnet funksjonskrav om at «Byggverk skal ha planløsning tilpasset byggverkets funksjon». Parkeringsplasser i byggverk omfattes av dette kravet, men verken forskrift eller tilhørende veiledning utdyper hvordan planløsningen må være for at parkeringsplasser skal være funksjonelle. Det presiseres heller ikke hvor store parkeringsplassene må være, eller hvilke forutsetninger som skal legges til grunn for vurderingen av funksjonaliteten til plassene.

1.2 Bustadoppføringslova og Byggblankett 3462:2024

Bustadoppføringslova gjelder når entreprenør (utbygger) selger ny bolig til forbruker (boligkjøper). Bustadoppføringslova § 7 sier at entreprenøren skal utføre arbeidet på faglig godt vis og ivareta interessene til forbruker.

Som kontraktsdokument ved salg av parkeringsplasser i nye boligprosjekter, har Standard Norge utviklet forbrukerkontrakten Byggblankett 3462:2024¹. Blanketten viser til bustadoppføringslova. I blanketten skal det oppgis om biloppstillingsplassen er dokumentert funksjonell i henhold til spesifisert anvisning/norm, eller gjennom særskilt analyse/rapport.

1.3 Om bruk av Boligprodusentenes bransjenorm

Bransjenormen beskriver kriterier for langsgående parkering (kantparkering) og rekkeparkeringsplasser (parkeringsplasser ved siden av hverandre). For rekkeparkeringsplasser beskriver normen bare parkeringsplasser som står vinkelrett på kjøretretningen, og ikke skråparkering. Normen beskriver ikke kriterier for parkering i parkeringsautomater (systemparkering).

Ved å følge Boligprodusentenes bransjenorm, vil funksjonskravene i byggeteknisk forskrift (TEK17) være oppfylt.

¹ Byggblankett 3462:2024 Bustadoppføringslova - Kontrakt om kjøp av biloppstillingsplass i parkeringsanlegg under oppføring
Boligprodusentenes Forening | Bispelt. Middeltunggate 27 | Post: PB 7186 Majorstuen 0307 Oslo | Tlf: 23 08 75 00 | www.boligprodusentene.no
Org.nr: 979 610 548 | Kontonr: 6003.06.74793

Forutsetninger for de dimensjonerende målene i Boligprodusentenes bransjenorm

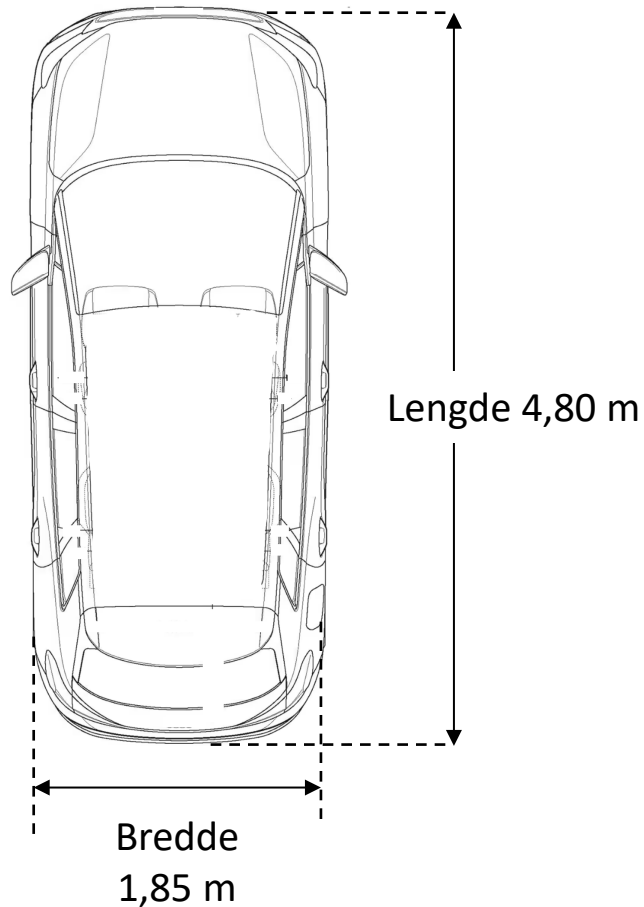

Toyota bZ4X
Lengde 4,69 m
Bredde 1,86 m (-)



VW ID.4
Lengde 4,58 m
Bredde 1,85 m (2,11 m inkl speil)



Tesla model Y
Lengde 4,75 m
Bredde 1,92 m (2,13 m inkl speil)



Forutsetninger for de dimensjonerende målene i Boligprodusentenes bransjenorm

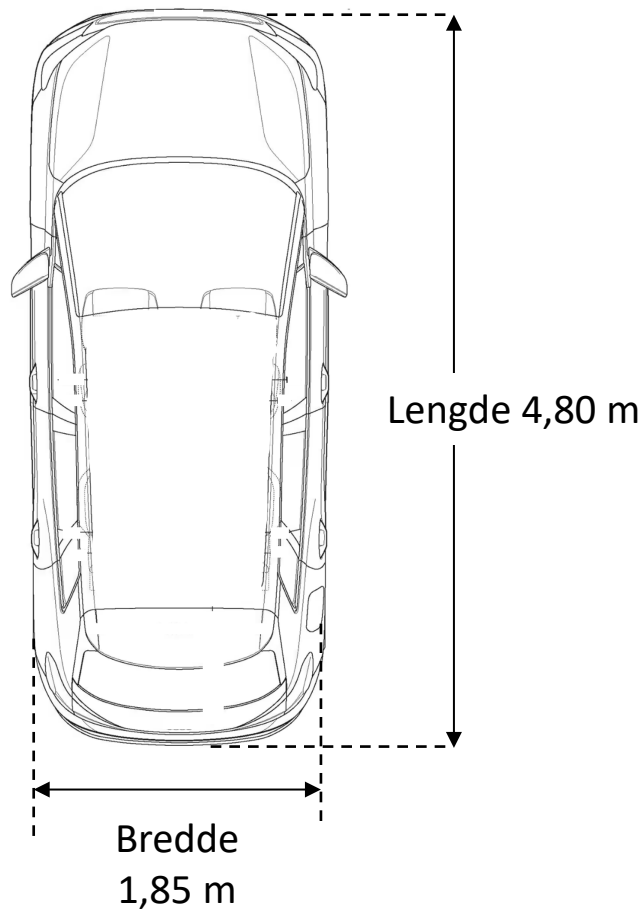

Antall ryggemanøvre

- kan være nødvendig med mer enn ryggemanøvre for å komme inn eller ut av plassen

Innkjøringsmåte

- kan være påtvungen innkjøringsmåte (kjøre med fronten inn eller rygge inn)

Avstigningsmulighet

- kan være nødvendig for passasjerer på passasjersiden å stige ut av bilen før parkering

Sikkerhetsavstand til sidehindringer:

- minimum 0,25 m

Avstigningsfelt

- minimum 0,70 m bredt og 3,00 m langt

Passasjebredde

- minimum 0,50 m mellom fysisk hindring og egen bil, (minimum 0,70 m for passasje mellom fysisk hindring og nabobil)

Bransjenormen beskriver ikke HC-plasser



Forutsetninger for de dimensjonerende målene i Boligprodusentenes bransjenorm

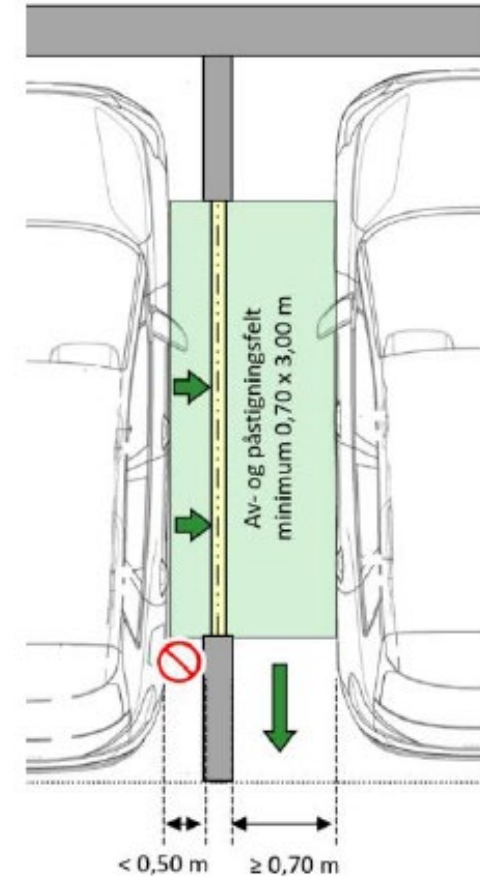
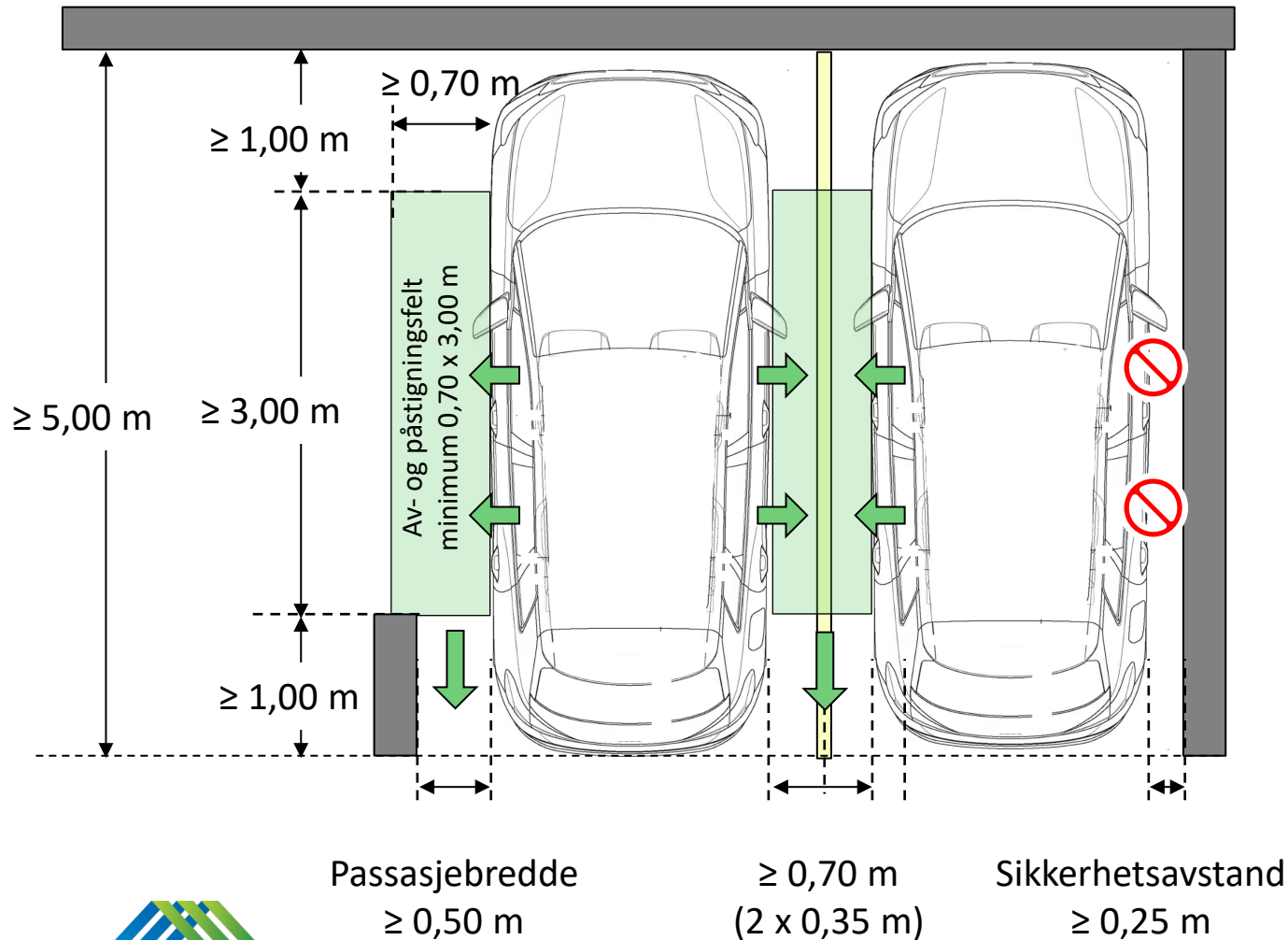

Parkeringsplass type 1 - 9

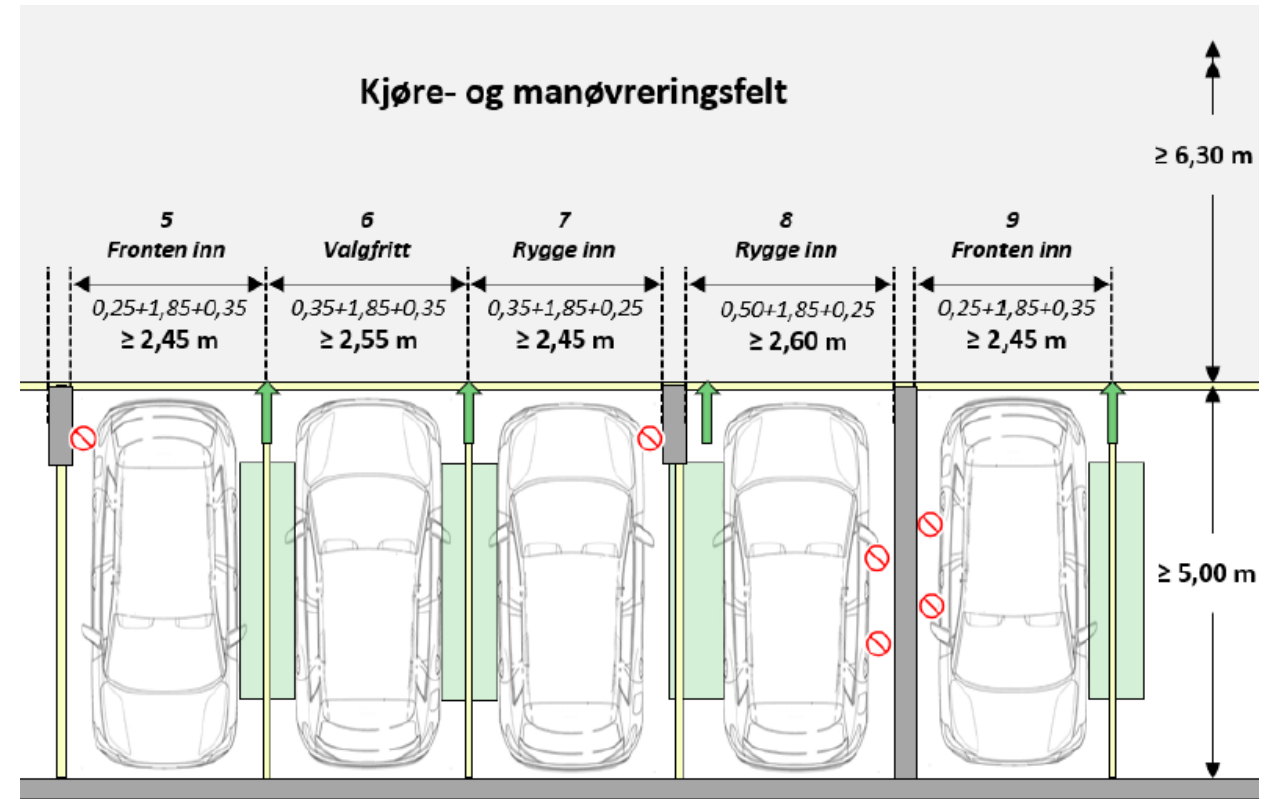
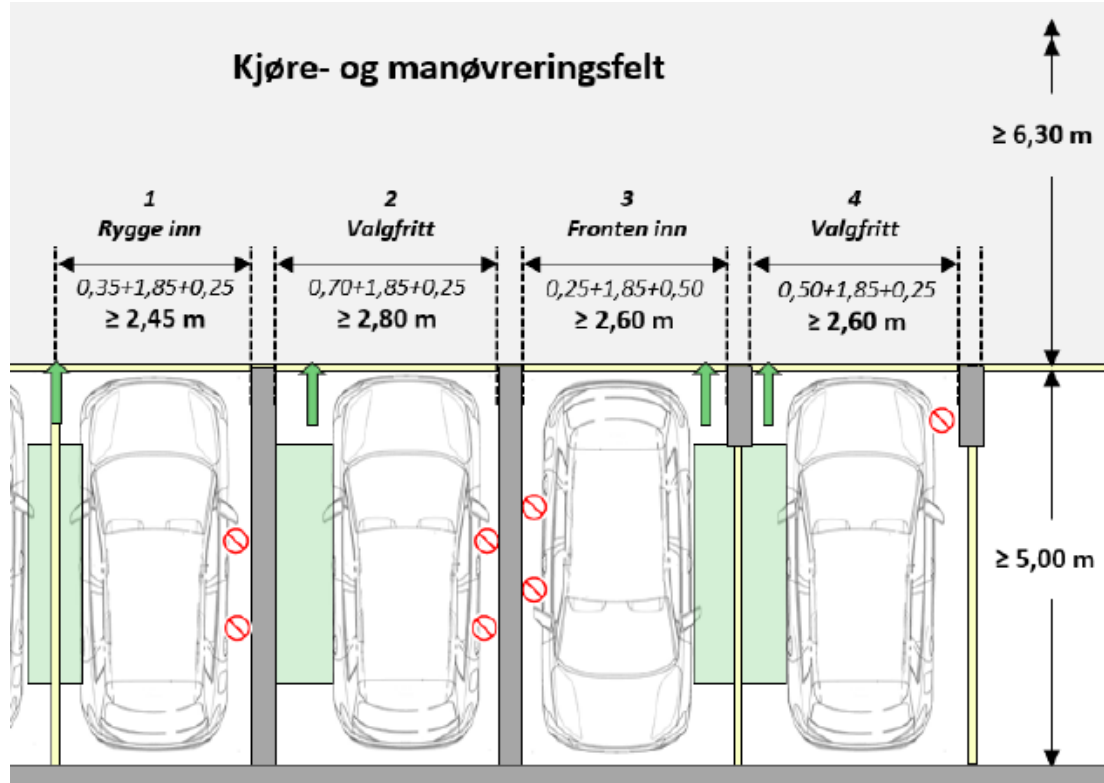

Minimumsbredder for ulike kombinasjoner av sidehindringer

Akseavstand
(med antakelse om
0,30 m tykke søyler
og vegger)

**Minimumsbredde
parkeringsplass**

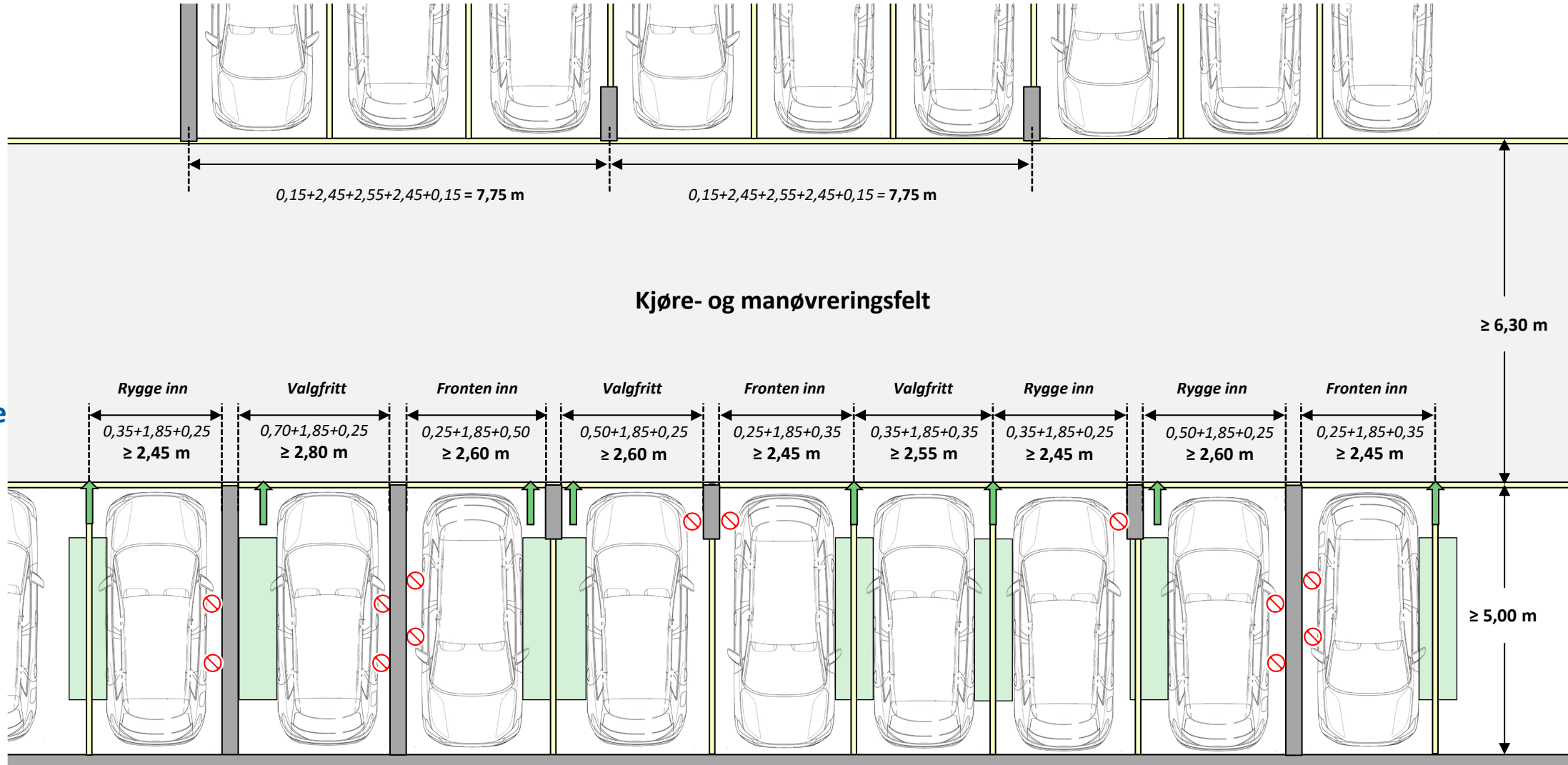

Parkeringsplass type 1, 3, 5, 7, 8 og 9: Tvungen innkjøringsmåte

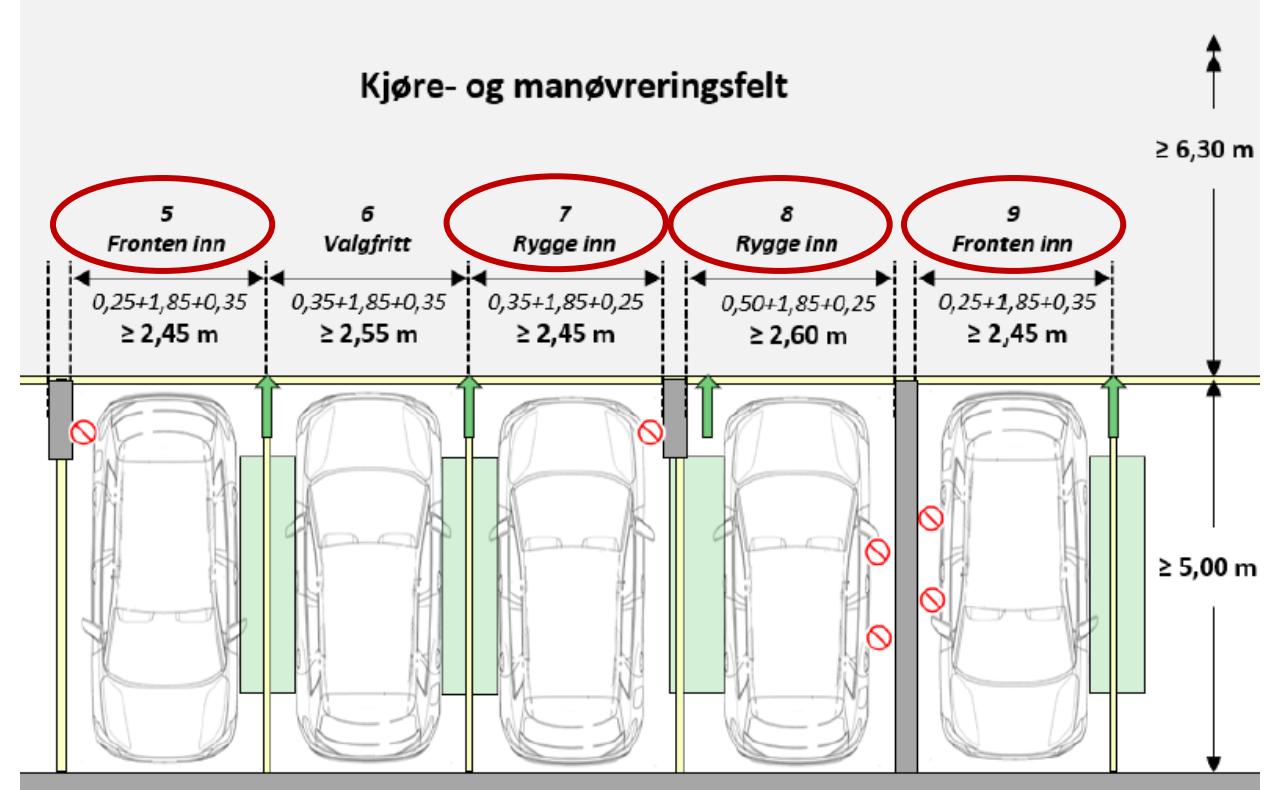
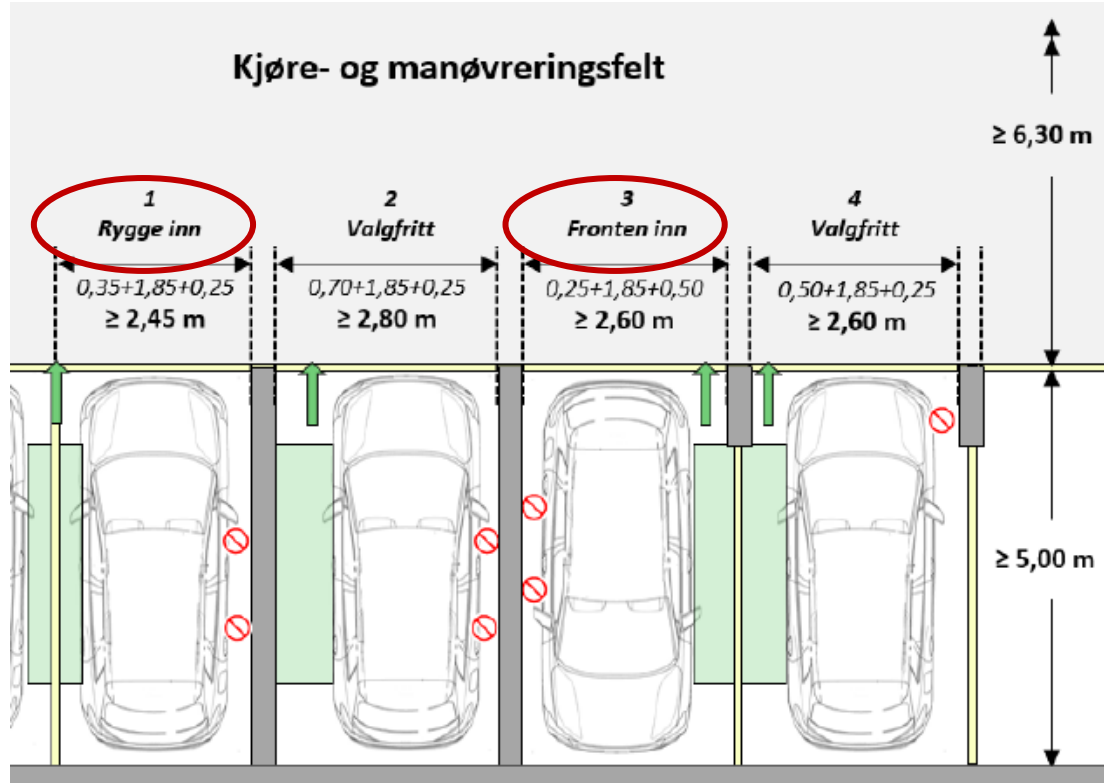

Parkeringsplass type 2, 4 og 6: Valgfri innkjøringsmåte

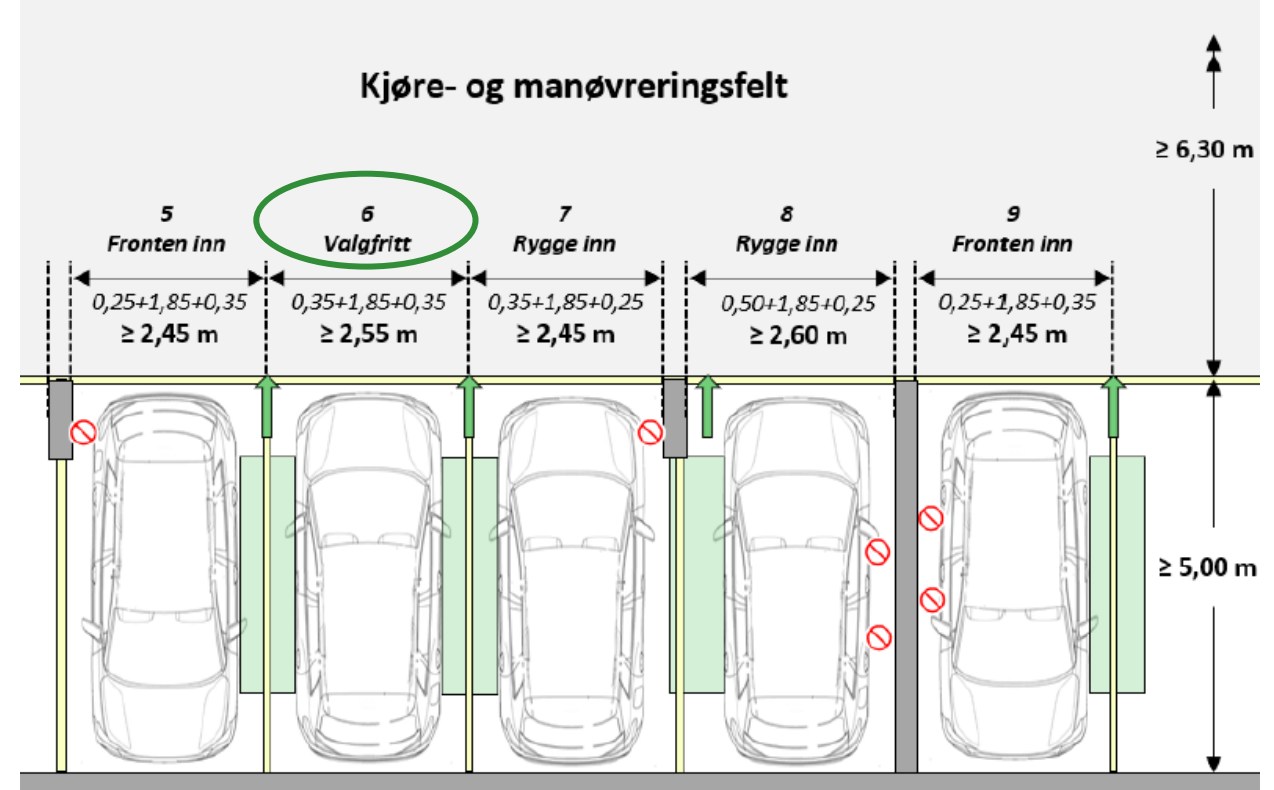
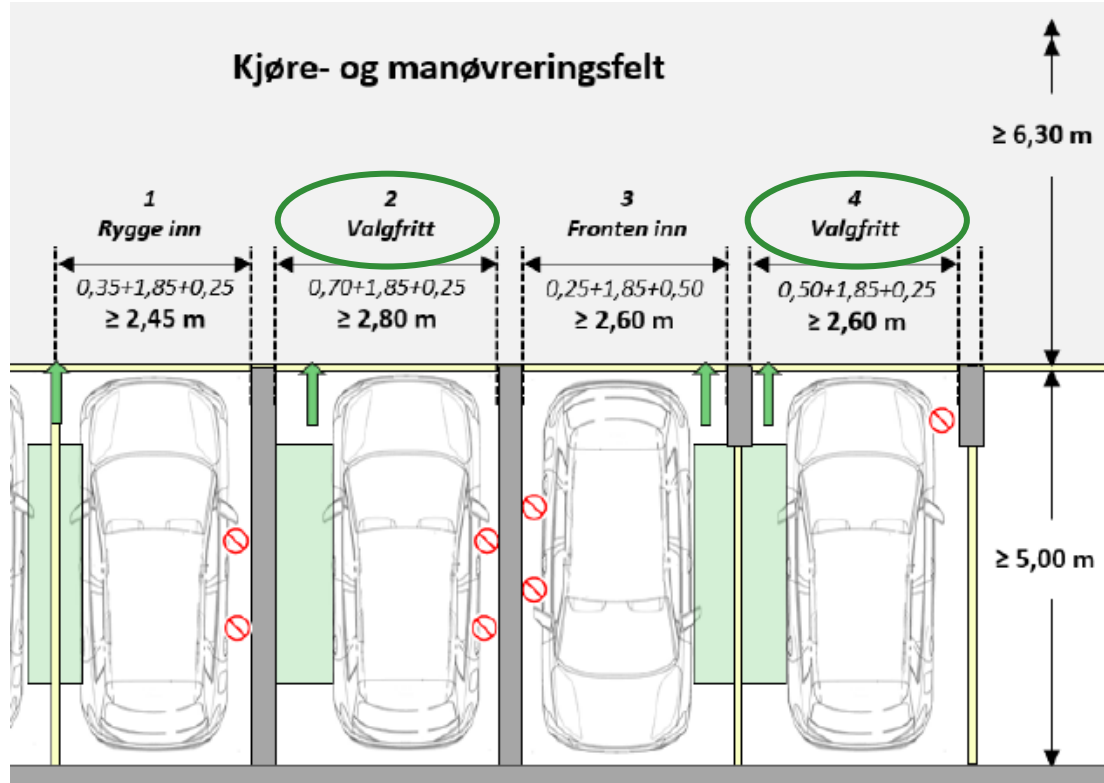

Endeplasser

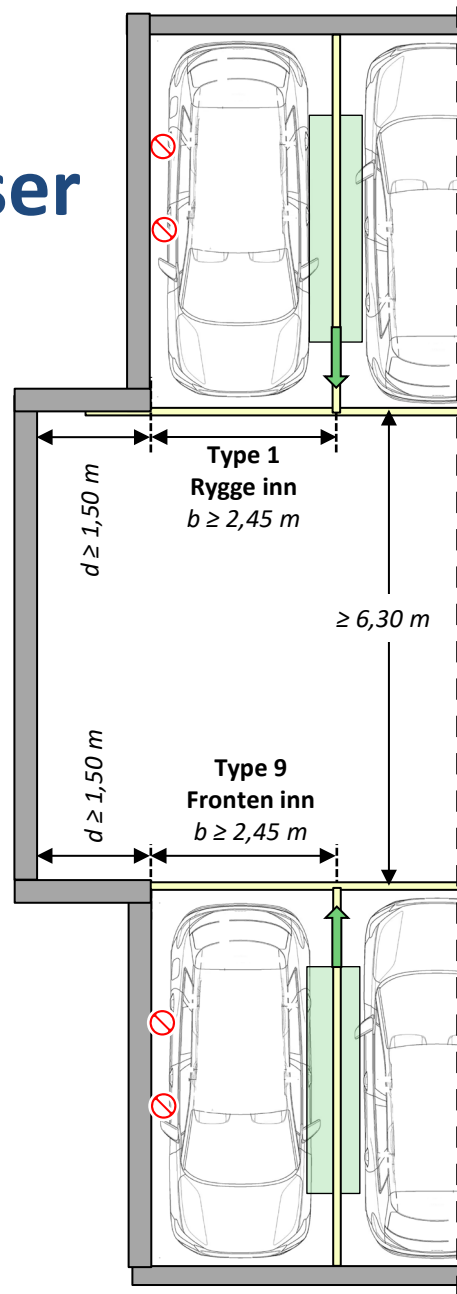

Alternativ 1

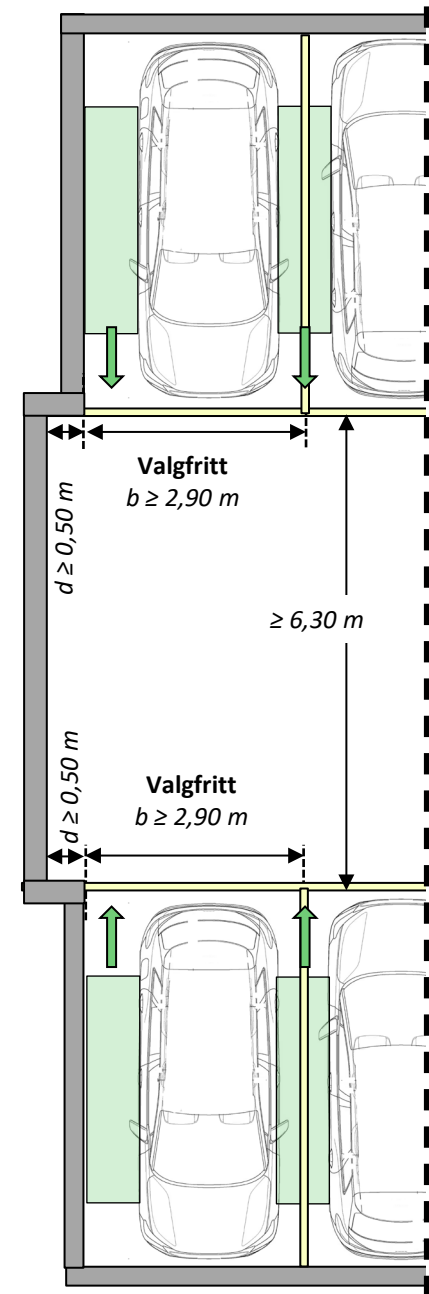
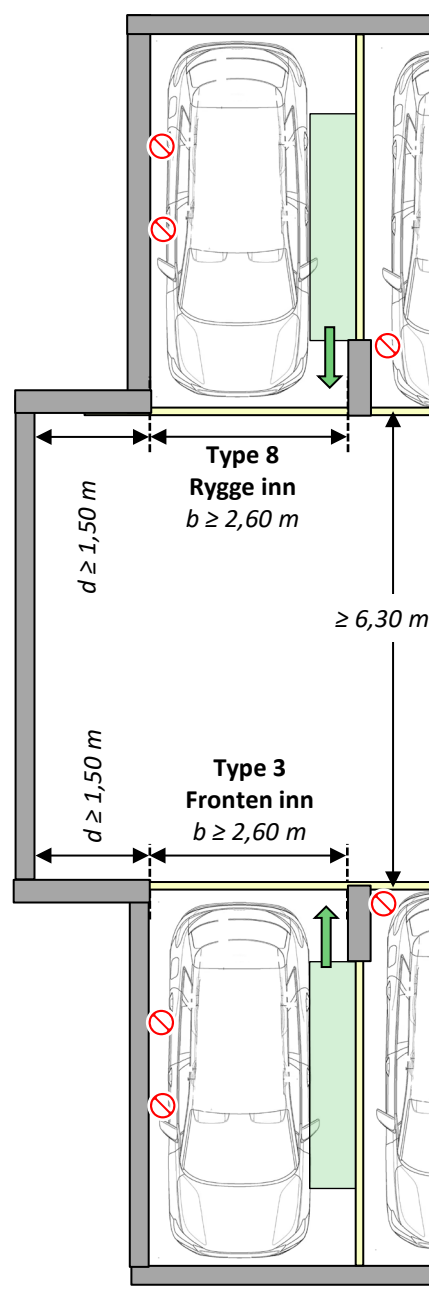

Alternativ 2

